

# AKB GADGET

## 防犯カメラ 説明書

---

同一操作システムを採用した防犯カメラ製品に共通の汎用マニュアルとなっております。カメラの外観・一部仕様は異なる場合がございますが、操作方法・設定画面・基本機能は同一となります。このため、本書の内容は全機種共通してご利用いただけます。ただし、カメラの形状や設置環境により、一部の操作や取り付け方法が異なる場合がございますので、あらかじめご了承ください。

### はじめに

必ずお守り頂く事.....	3
免責事項について.....	4
1. 防犯カメラ本体 .....	9
2. 準備 .....	15
3. アプリのインストール・登録.....	16
4. カメラの登録.....	19
○ 方法 1：Bluetooth を利用して追加.....	20
○ 方法 2：QR コードをスキャンして追加 .....	22

○ クラウドサービスの無料体験について.....	25
5. トップページ・ライブ画面アイコンの説明.....	26
6. 各種設定 .....	29
7. 動体検知設定 .....	32
8. 録画設定 .....	33
9. 録画再生 .....	34
10. 共有方法 .....	35
11. グループ画面設定方法 .....	37
12. カメラの再設定 .....	38
13. 保証について.....	39
14. 問い合わせ .....	40
15.よくある質問&トラブルシューティング.....	41
○ 電波の到達距離について.....	41
○ アカウントの登録時上手く進まない .....	42
○ カメラが「オフライン」表示 .....	42
○ 記録メディアについて .....	42
○ 録画されない.....	43
○ 通知を受信できない .....	43
○ 検知がないときも録画される .....	44
16.電源部分の防水処理 .....	44

## 初めに

このたびは、アキバガジェット製品をお買い上げいただき、誠にありがとうございました。ご使用前にこの取扱説明書をよくお読みのうえ、正しくお使いください。なお、お読みになった後はいつでもご覧いただけますよう、大切に保管してください。

## 必ずお守り頂く事を説明しています

### ■警告「死亡や重症を負う恐れのある内容」です。

< 火災・感電・漏電・事故・けが・故障を防ぐために >

- 本体を水の中に入れたり、水に浸けたりしないでください。
- 濡れた手で本体や AC アダプターの抜き差しを行わないでください。
- 雷が鳴っている際は、本体や AC アダプターには触れないでください。
- 本体を電子レンジに入れたり、電磁調理器の上に置かないでください。
- 本体や付属品を包装しているポリ袋、ネジなどの小さな部品、microSD カードはお子様の手の届く場所に放置しないでください（誤飲など事故の原因となります）。
- 医療機器、自動ドア、火災報知器などの自動制御機器の近くでは、設置・使用しないでください。
- 心臓ペースメーカーを装着されている場合は、装着部位から 15cm 以上離してご使用ください。

### ■注意「軽傷を負うことや、財産の損害が発生する内容」です。

< 火災・感電・漏電・事故・けが・故障を防ぐために >

- 本体の分解・修理・改造は行わないでください。

- 本体を落としたり、強い衝撃を与えないでください。
  - 砂や埃などが多い場所で使用しない（内部に異物が混入すると故障の原因となります。）
  - 湿気、湯気、油煙の多い場所では使用しないでください。
  - 高温になる場所や、火気の近くには設置しないでください。
  - 極端に低温の場所には設置しないでください。
  - スピーカー部に耳を近づけて使用しないでください。
  - 乳幼児の手の届く場所には設置しないでください。
  - 本体をペットの触れる位置に設置しないでください。
  - 本体を壁面に設置して使用する際は、堅固・確実に設置してください。不安定な場所、振動の多い場所、強度の弱い壁には設置しないでください。落下及び怪我の原因となります。
- 防塵・防水性能に関する注意
- 防塵・防水性能につきましては、下記内容に注意して使用してください。誤った使用方法により発生した不具合につきましては保証の対象外となりますので注意してください。
  - ・防水キャップを取り外したまま使用しないでください。
  - ・石鹸・シャンプーなどを付着させないでください。

## 免責事項について

- 本製品は、お子様、高齢者、ペット等の見守りや侵入・盗難防止等のサポートをするものであり、セキュリティを保証するものではありません。このような目的で使用中に発生した損害について当社は責任を負いかねます。

- 地震・雷などの自然災害、第三者による行為、その他の事故、お客様ご自身の故意または過失、ならびに取扱説明書の記載内容を遵守いただけなかったことに起因して生じた損害につきましては、当社では一切の責任を負いかねますので、あらかじめご了承ください。
- 本機の使用または使用不能から生じる付随的な損害に関して当社は一切責任を負いかねます。
- 本製品は無線通信を利用しているため、混信や電波干渉などの影響により、意図したとおりに機能しない場合があります。これに起因して発生した事件・事故・損害等につきましては、当社では一切の責任を負いかねますので、あらかじめご了承ください。
- 当社が関与していない機器やソフトウェアとの組み合わせによって発生した誤作動、およびそれに起因する損害につきましては、当社は一切の責任を負いかねますので、あらかじめご了承ください。
- 記録されたデータは、誤操作、静電気の影響、事故、故障、修理、その他の要因により、変更されたり消失したりする可能性があります。これらに起因して生じた損害（直接的・間接的を問わず）につきましては、当社では責任を負いかねますので、あらかじめご了承ください。
- 商品の初期不良や故障によって発生した工事費用、設定費用、撤去費用等に関しても、当社では一切の責任を負いかねます。
- 他社製品との併用に関しましては、動作保証いたしかねますので、あらかじめご了承ください。

# ご使用前に必ずお読みください。

## 【1. 安全上および法的注意事項】

本機を使用できるのは、日本国内のみです。海外では使用できません。

本機を分解・改造しないでください。分解・改造された場合、保証対象外となります。

本機は防犯を保証する機器ではありません。使用中に人命・財産などに損害が生じた場合でも、当社は一切責任を負いかねます。

本機は、被写体のプライバシー（音声含む）や肖像権に配慮して使用してください。画像使用による権利侵害・損害について当社は責任を負いかねます。

## 【2. 初期確認と設置前の重要事項】

商品到着後は、必ず 1 週間以内に付属品の確認および本体の動作確認を行ってください。

設置前に、実際のご利用環境にて数日間試験的に本機を動作させてください。

業者による設置をご検討の場合は、手配前にお客様ご自身で動作確認を行ってください。テスト不十分なままの設置後に発生した不具合・再工事に関わる費用について、当社は責任を負いかねます。取り付け不備・取り扱い不備による事故や損傷について、当社は一切責任を負いかねます。

設置・取り外し等にかかる工事費用や再取り付け費用については当社では一切責任を負いかねます。

## 【3. ネットワーク・Wi-Fi 環境に関する注意】

本製品は 2.4GHz Wi-Fi (WPA/WPA2) 専用です。5GHz Wi-Fi は使用できません。※一部の機種は 2.4GHz 帯に加え、5GHz 帯の Wi-Fi にも対応しております。

ADSL、ISDN、ダイヤルアップなど通信速度の低い回線ではご利用いただけません。光回線推奨（上り 3Mbps 以上）Wi-Fi ルーターの近くで初期設定を行ってください。設定には Wi-Fi の SSID およびパスワードが必要です。

スマートフォンの位置情報設定は ON にしてください。インターネット通信費用はお客様ご負担となります。通信量が多くなる可能性がありますのでご注意ください。

#### **【4. 電波・接続に関する動作の制約】**

本製品は無線通信を使用しているため、混信・干渉・遮蔽物等で通信が不安定になることがあります。通信が不安定な場合、映像が滑らかに再生されない、録画や通知が届かないなどの症状が発生します。

映像確認中はモーション通知が行われません。

通信状態が不安定な場合は、設置場所を変更したりアンテナの角度を調整してください。

#### **【5. microSD カードの管理と保証範囲】**

microSD カードは消耗品です。約 2～3 年を目安に交換を推奨します。

繰り返し使用により保存不可能、データ破損の可能性があります。異常時はフォーマットまたは交換を試みてください。microSD への録画が行えなかった場合の内容補償や、録画内容の損失、直接・間接的な損害について、当社は責任を負いかねます。

停電や外的要因によるデータ損失、ならびに故障・誤作動・誤操作・静電気等に起因するデータ

消失についても当社では責任を負いかねます。

#### **【6. 使用環境・耐久性に関する注意】**

高温・高湿・塩害地域では使用しないでください。故障の原因になります。

周囲温度 0°C以下では、レンズに曇りや霜が発生する可能性があります。

本体は防塵・防水仕様ですが、できる限り直射日光や雨風が直接当たらないよう設置してください。

磁石などの磁気を持ったものを近づけないでください。動作不良の原因になります。

#### **【7. スマートフォン利用時の挙動】**

スマートフォンで映像を見る際、アクセスから 10 分で画面が停止する仕様です。画面が止まった場合は再度アクセスしてください。

#### **【8. 充電・電源管理】**

一部の製品は充電式です。バッテリー残量が 30%を切ったら充電してください。

電源を常時接続した状態でも使用可能ですが、常時接続する場合は屋内使用を推奨します。

電源ケーブルの抜き差し時は無理な力をかけないでください。端子の破損により発熱・発火の恐れがあります。

#### **【9. その他】**

製品のデザイン・仕様は予告なく変更となる場合があります。本書に記載されているイラストや画像はイメージであり、実際とは異なる場合があります。



# 1、防犯カメラ本体

## 【A (S) C-76】

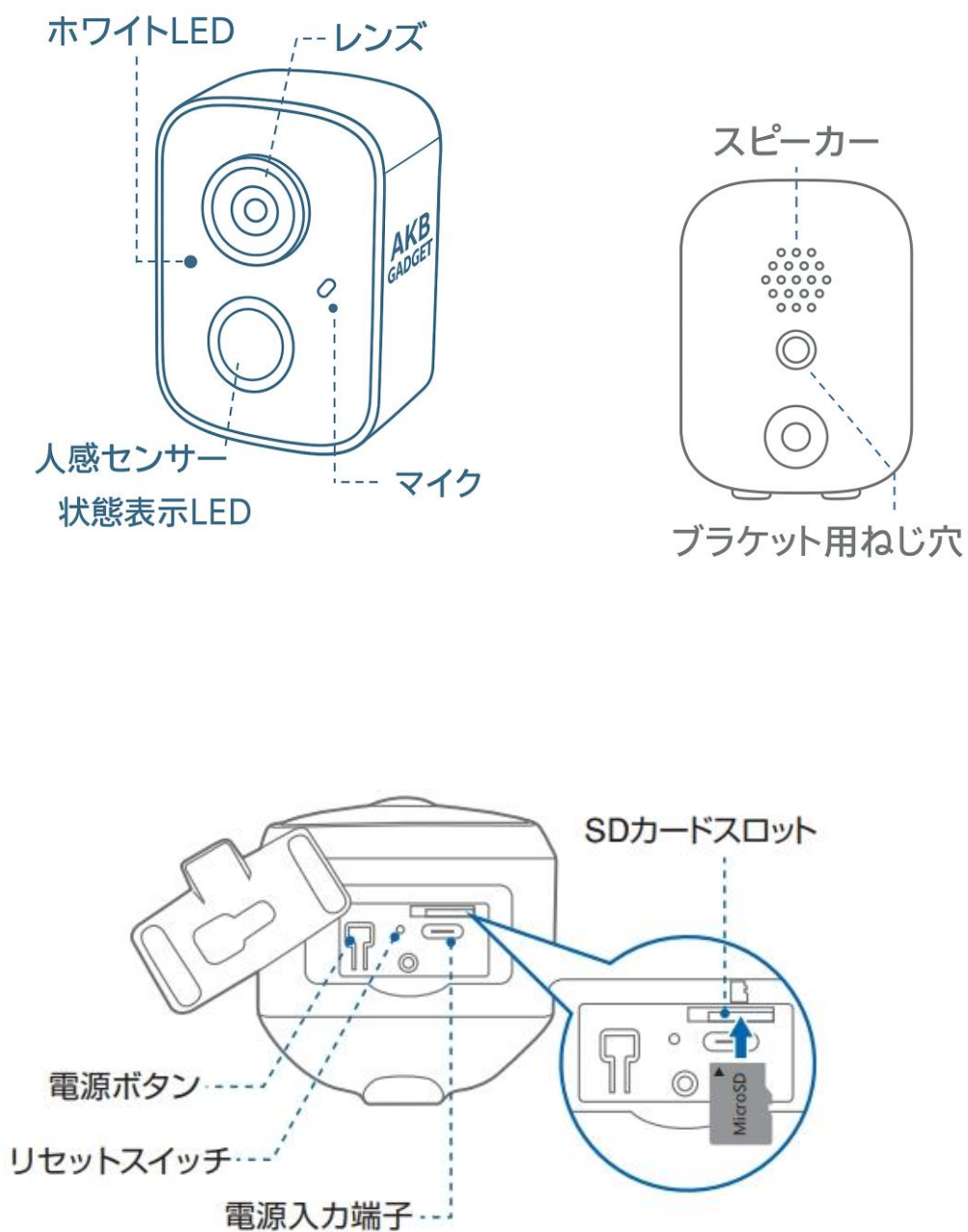

## 【MHR-PRO】

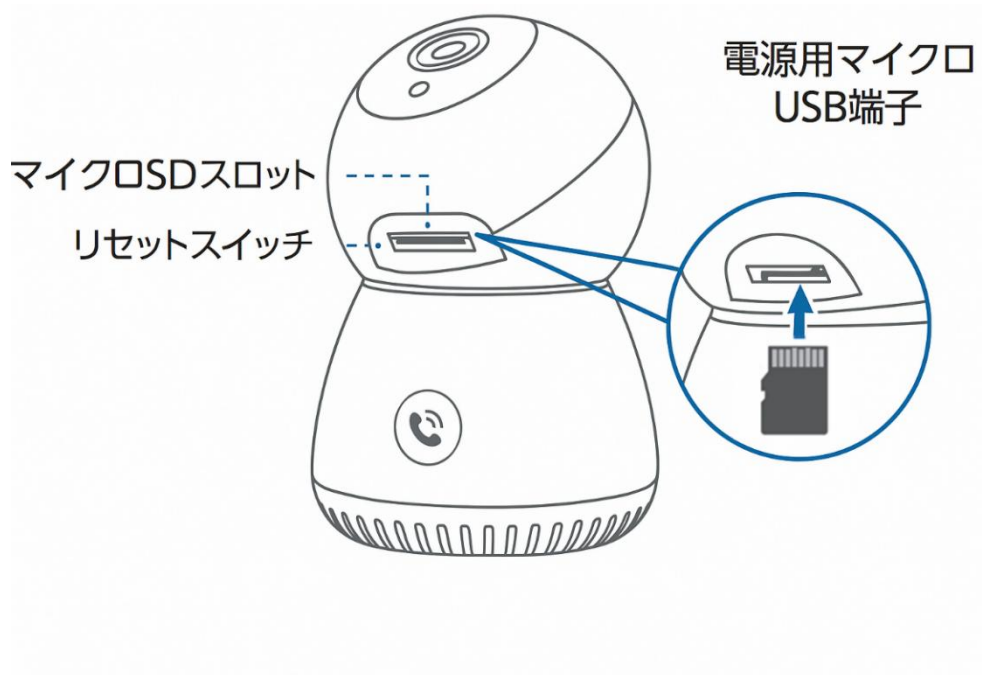
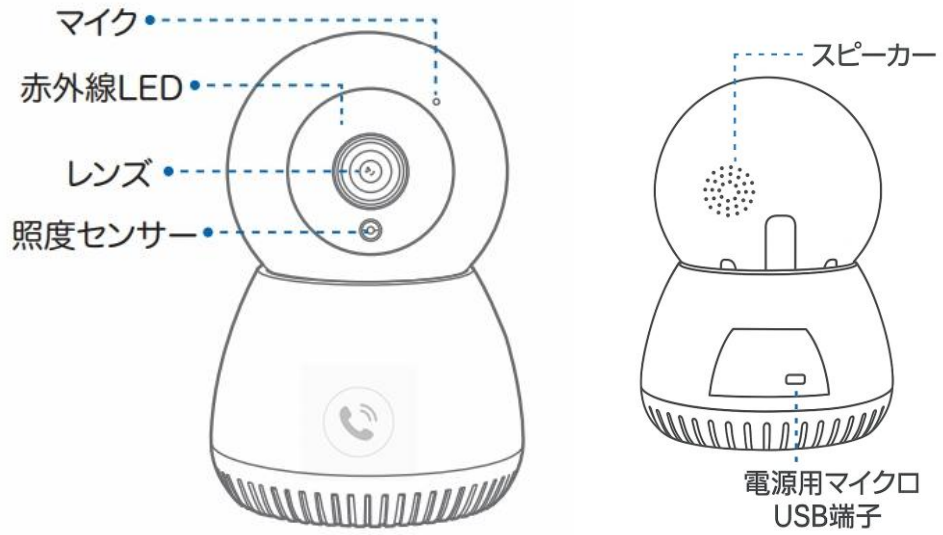

# 【AC-325 / AC-03 / AC-925 / AC625（スピーカーなし）】

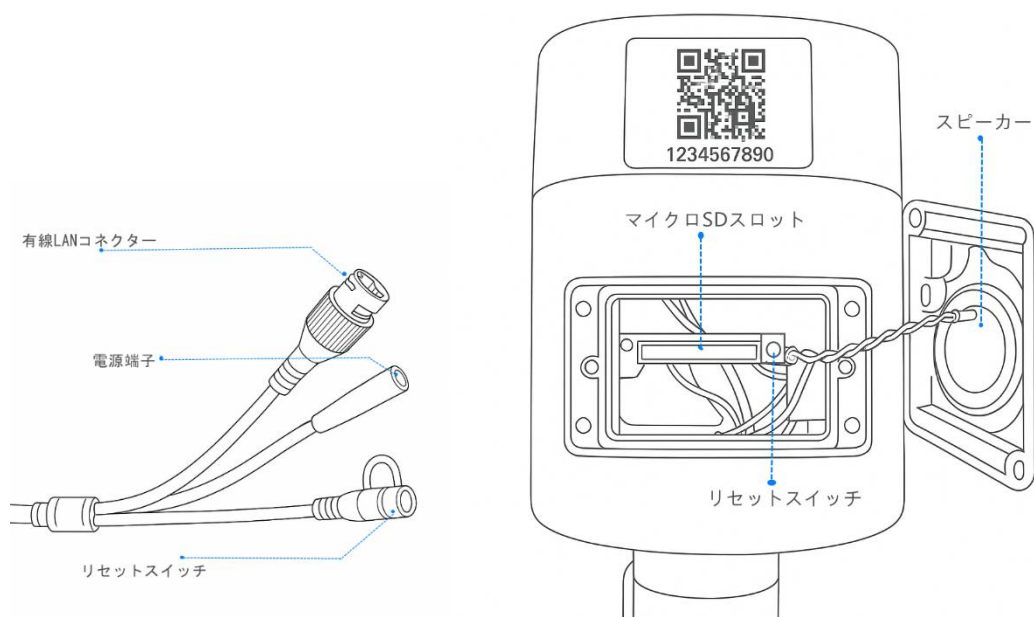
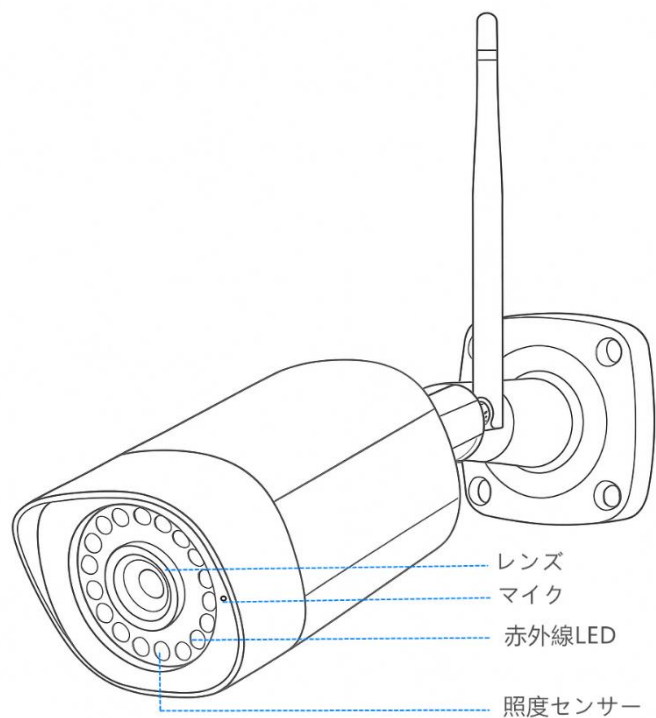

## 【ASC-70】

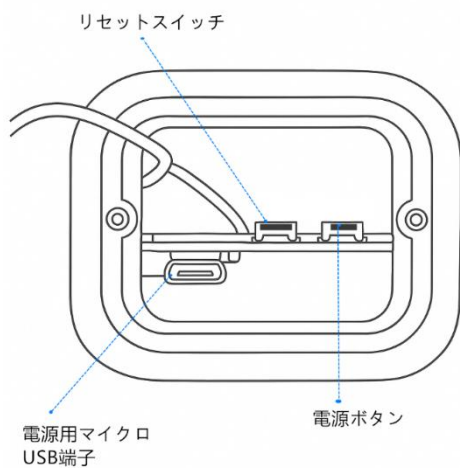
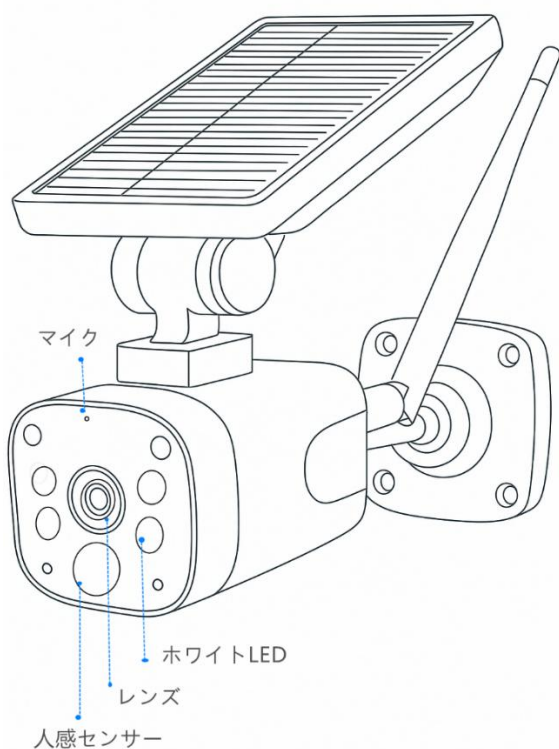

バッテリー式防犯カメラ取り付け前に、8時間以上の充電を推奨します。ソーラーパネル発電の場合は、日当たりの良い場所に設置してください。天候や汚れの影響で十分に充電できない場合があります。

【WAC305（一眼タイプ） WAC303（一眼タイプ）】

【WAC306（二眼タイプ） WAC306S（ソーラー二眼タイプ）】

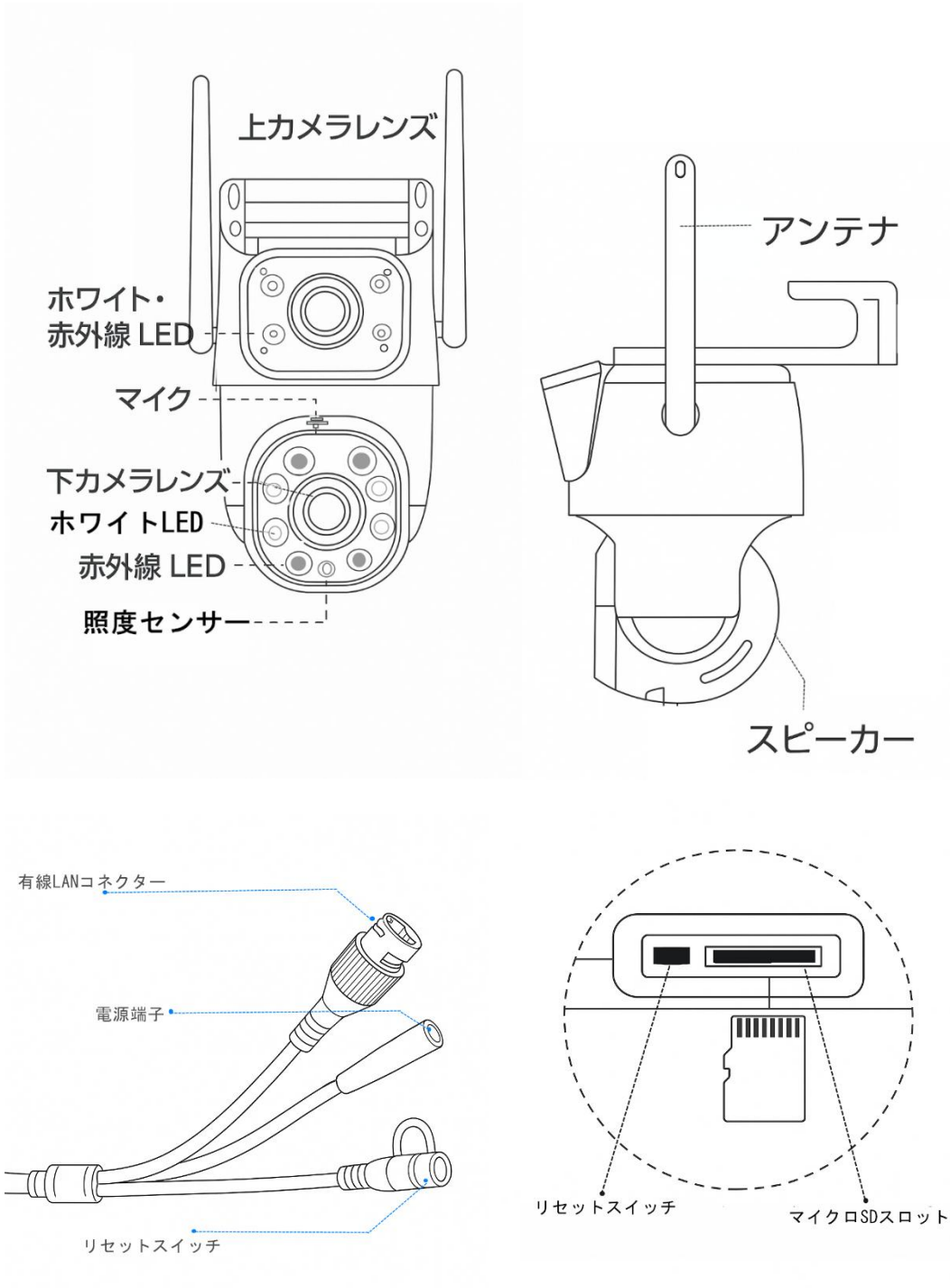

## 【AC-HC905】

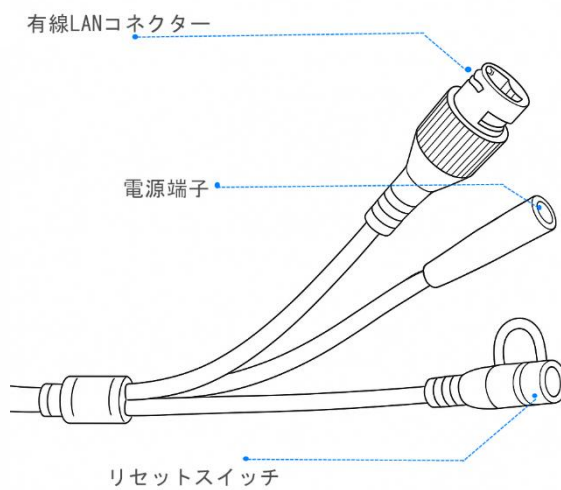
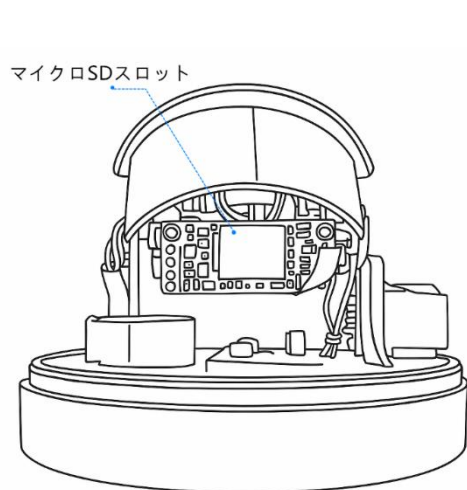
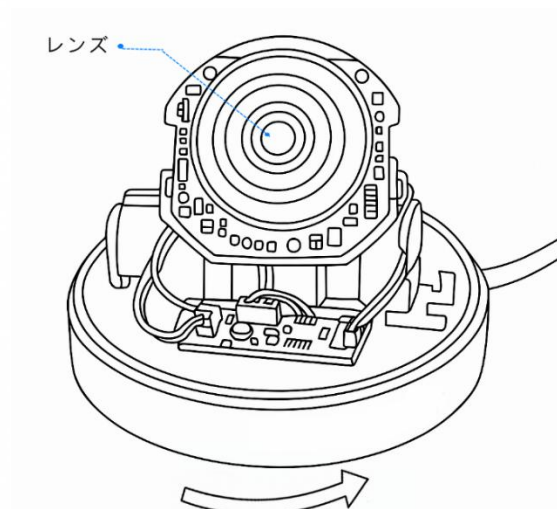
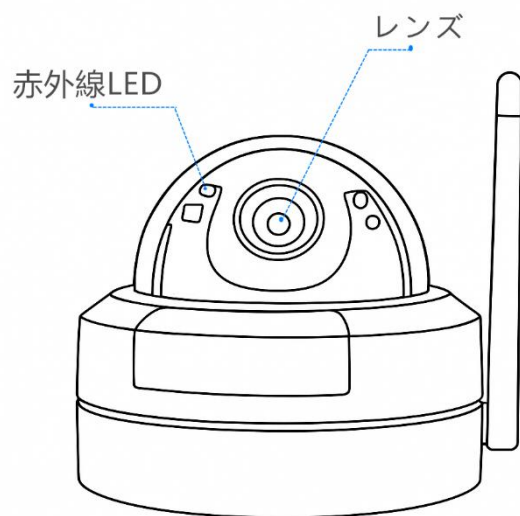

## 2、準備

カメラの動作には必ず Wi-Fi が必要です。（AP モードを除く）

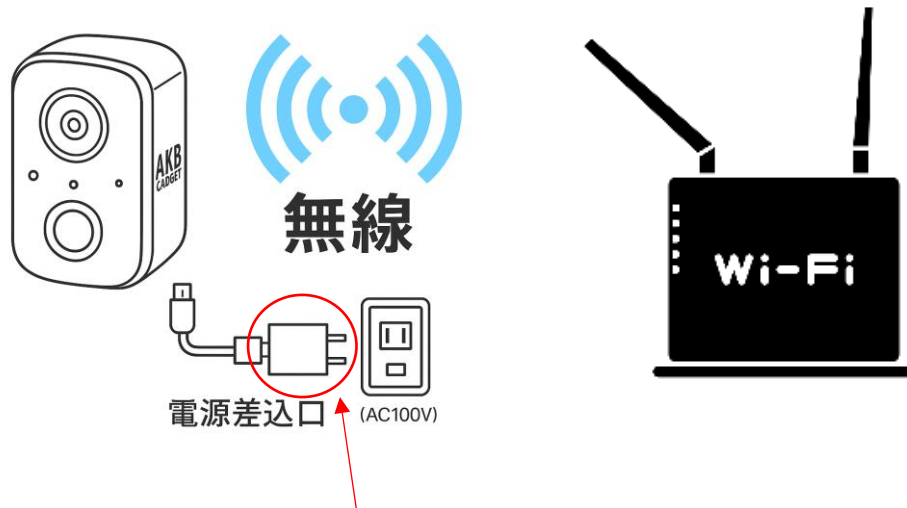

※カメラのアダプターは別購入

※本製品をご使用いただくには、インターネットに接続された Wi-Fi ルーター、およびそのルーターに Wi-Fi 接続されたスマートフォンが必要です。

※カメラの設定時には、Wi-Fi ルーターの SSID およびパスワード（暗号化キー）が必要となりますので、事前にご確認ください。なお、暗号化キーが正しくない場合は接続できない原因となりますので、大文字・小文字、英字・数字の区別を含め、正確にご確認いただきますようお願いいたします。

※スマートフォンの位置情報は必ず「オン」にしてご使用ください。

※カメラを設置する前に、Wi-Fi ルーターの近くで初期設定を完了させてください。

※カメラの登録設定を行う際、スマートフォンの Wi-Fi 接続が不安定、またはインターネットに接続されていない場合、接続が維持されないことがあります。そのような場合は、スマートフォンを一時

的に【機内モード】に切り替えて設定を行い、登録完了後に【機内モード】を解除してください。

※モーション通知について、スマートフォンでリアルタイム映像を視聴中は、モーション通知は行われません。また、Wi-Fi の接続が不安定な場合も、モーション通知は届かないことがあります。

※カメラをシェアされた側のスマートフォンには、モーション通知は送信されません。

## 3、アプリのインストール・登録

### アプリのインストール

「ESeecloud」を検索し、インストールしてください。

iPhone の場合は APP Store

android の場合は Play Store



上記の Store よりアプリをインストールしてください。インストールが完了したら【ESeecloud】アイコンをタップしアプリを起動してください。

ユーザー登録 (例 iPhone) アプリを起動してください。

①【アカウント登録または登録】をタップしてください。

② 使用可能なメールアドレスを入力し、「同意する」にチェックを入れてから「登録する」をタップします。

③ 利用規約にチェックを入れてください。



Eseecloud  
EseeCloudへようこそ

電子メールログイン 電話番号

Eメール

メールアドレスの入力

アカウント登録

ログイン/登録

ログインして同意する《ユーザー契約》《プライバシーポリシー》

アカウント登録

Eメール

メールアドレスの入力

登録する

以下を読み、同意する《ユーザー契約》《プライバシーポリシー》

携帯電話番号登録

- ④ 画面上のボールをタップしたまま、赤い点を通してラケットに触れるようになぞってください。

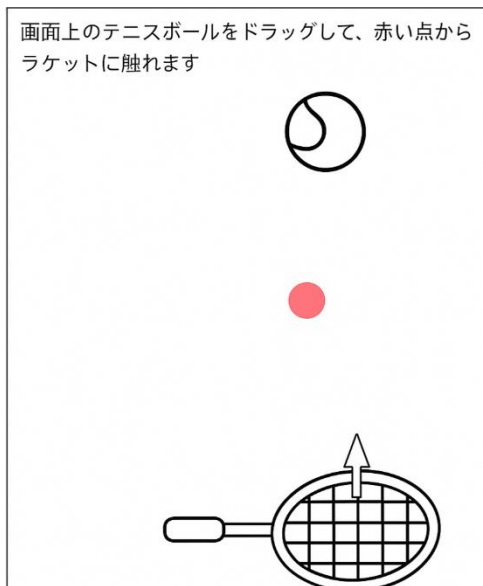

- ⑤【 OK 】をタップしてください入力した メールアドレスに [system@support.eseecloud.com](mailto:system@support.eseecloud.com) から確認コード（6桁の数字）が送られますので確認してください。

Hello,  
Your e-mail Activation code is

**123456**

This is the verification code for the mail activation. If you do not activate the mailbox within 15 minutes after receiving the mail, the message content will be invalid

This message was sent by the system, do not reply

- ⑥ 送られてきた確認コードを入力してください。
- ⑦ アカウントのパスワードを設定して、アカウント作成は完了です。

(数字とアルファベットを組み合わせた 6 ~ 20 文字)

※次回以降は、作成したアカウントでログインしてご利用下さい。ログイン時には以下の情報を入力します。

- ・アカウント：登録したメールアドレス
- ・パスワード：設定したパスワード

**パスワードを設定してください**

確認コードがアカウント 入力した メールアドレス@ に送信されました。確認してください。

確認コード

確認コードの入力 113s

パスワード

パスワードを入力

パスワードは、英数字・記号を使い6~20文字で入力してください。大文字・小文字は区別されます。

パスワードの確認

パスワード再入力

OK

スマートデバイスを追加



デバイス シーン サービス ショップ 情報

## 4、カメラの登録

### カメラの登録

①カメラのケーブル部または本体にあるリセットボタンを 8 秒以上長押しして、カメラをリセットしてください。リセット後、「専用アプリでカメラを追加してください」のアナウンスが流れるまでお待ちください。

※スピーカーが無い機種の場合はアナウンスが流れません。長押し後 1~2 分待機してから次のステップに進んでください。

②登録の方法は 2 種類あります。

▶方法 1. (Bluetooth 接続) 無線接続で使用する

▶方法 2. スキャンして追加

## 方法 1. (Bluetooth 接続) 無線接続で使用する場合

①スマートフォンの Bluetooth 機能を有効にしてください。

②【EseeCloud】アプリを開き、右上の「+」マーク、または画面中央の「カメラの追加」をタップしてください。

※Android 端末をご利用の場合、アプリが Bluetooth 機能や周辺の Wi-Fi 情報を取得する際に「位置情報」の権限が必要となります。権限の許可を求められた際は、「許可する」を選択してください。



③カメラが自動で検索され、下図の表示が出たら「追加」をタップし、⑤に進んでください。自動で検索されてこない場合、「スキャンして追加」をタップし、カメラ本体に貼付されている QR コード（数字の ID）を読み込み、④に進んでください。

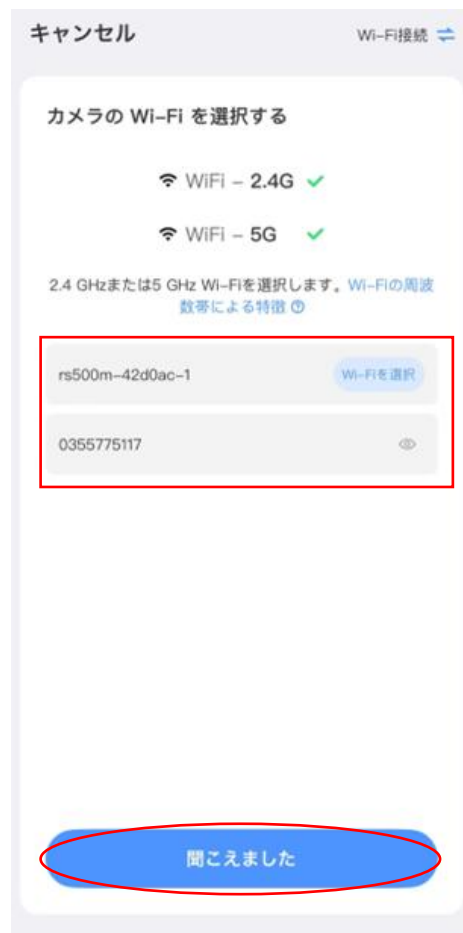

④ 下図の左側の画面が表示されましたら、そのままチェックを入れ、「聞こえました」をタップしてください。

⑤ 接続したい Wi-Fi を選択し、その Wi-Fi のパスワードを入力した後、「聞こえました」をタップします。

※スマートフォンが現在接続している Wi-Fi が自動で選択されます。

⑥ 「登録中」の画面が表示されますので、そのままお待ちください。完了までに数分かかる場合がございます。

⑦ 「聞こえました」をタップすると、カメラの登録が完了します。

※登録完了後は、必ずモニタリング画面右上の設定マークからカメラのソード設定を行っ

てください。



## 方法 2. QR コードをスキャンして追加

①リセットスイッチを長押ししてください。

(一部の防犯カメラ付属のリセットピン等ご利用ください)

アプリを一度終了してくださいカメラの電源を入れ起動音が鳴った後、カメラのリセットスイッチをカメラから音声が出るまで押してください。

②【EseeCloud】アプリを開き、右上の「+」マーク、または画面中央の「カメラの追加」をタップしてください。※手順の途中で「Bluetooth を有効にしてください」といった表示が複数回出る場合がございます

が、これらの表示は無視していただき、Bluetooth は無効のまままで問題ございません。そのまま手順を進めてください。



- ③「スキャンして追加」をタップし、カメラ本体に貼付されている QR コード（機器 ID が記載されたもの）を読み取ってください。
- ④下図の画面が表示されましたら、内容をご確認のうえ、チェックを入れて「次へ」をタップしてください。
- ⑤接続したい Wi-Fi を選択し、該当の Wi-Fi パスワードを入力したうえで、「次へ」をタップしてください。※スマートフォンが現在接続している Wi-Fi が自動で選択されます。

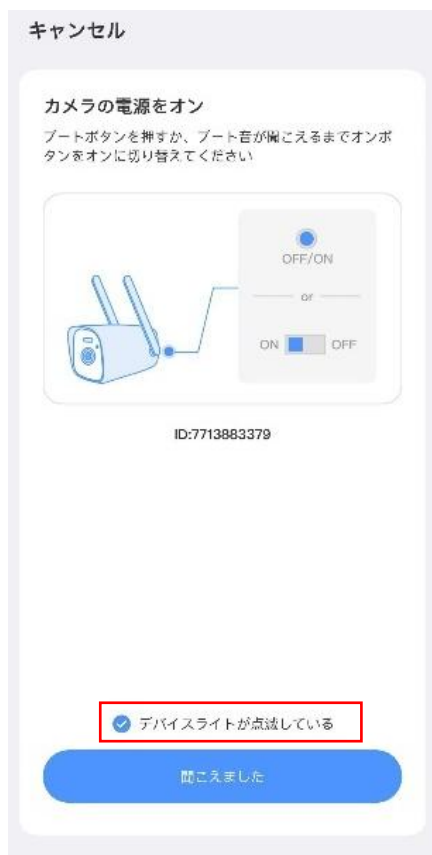

⑥表示している QR コードをカメラのレンズに向けてくださいカメラから【 WiFi 接続中ですしばらくお待ちください】とアナウンスがあるまで向けてください。

【 WiFi 接続に完了しました 】が聞こえたら【サウンドが聞こえました】をタップしてください。

先に進めない場合、モバイル通信を OFF にしてください

⑦デバイス名を入力または「聞こえました」をタップすると、カメラの登録が完了します。

※登録完了後は、必ずモニタリング画面右上の設定マークをタップし、カメラのパスワード設定を行ってください。





## 【クラウドサービスの無料体験について】

クラウドサービスには 7 日間の無料体験期間がございますが、ご利用にならない場合は、画面上の「スキップ」をタップし、その後「体験しない」を選択してください。

※初期設定時にクラウドサービスを選択する場合、7 日間の無料トライアル終了後、料金が発生します。また、アプリ開発元によるサービス提供となるため、弊社でのサポートは致しかねます。



## 5、トップページ・ライブ画面アイコンの説明



① デバイス：単独カメラの登録  
 グループ：複数台のカメラ同時表示

② デバイスの名前

③ カメラの ID 番号

④ 簡易設定

A 警報通知：アラーム通知の ON/OFF

B 設定：設定項目に移行します

C 編集：デバイス名の編集

D 削除：カメラをリストから削除します

E キャンセル：トップページに戻ります

⑤ カメラのライブ画面

⑥ クラウドサービス利用の確認

⑦ 使用中のカメラの通知履歴

⑧ 他のスマートフォンにカメラを共有できます。

⑨ 録画した映像を再生できます

⑩ 登録してカメラが表示します

⑪ 全てのカメラの通知履歴を確認できます

⑫ クラウド

⑬ ショップ

⑭ 情報：アカウントやシステム権限設定などを  
 確認できます

## ライブ画面のアイコンの説明

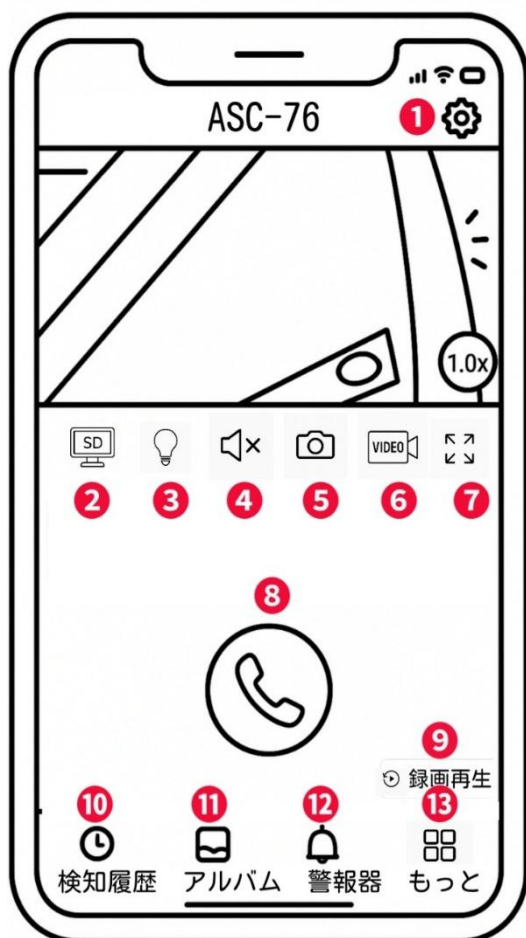

①各種設定

②映像の解像度を変更

HD: 高画質 SD: 低画質

③防犯灯を手動でオン/ オフします

④再生中の音声を ON/OFF

⑤ 再生中の映像のスクリーンショットを取得

⑥再生中の映像のキャプチャを取得

⑦全画面表示

⑧スマートフォンに話しかけた音をカメラから出します

※PTZ コントロール画面で左右上下動かすことが可能です。一部

PTZカメラのみ対応

⑨録画再生画面を開きます

⑩検知の履歴を表示します

⑪⑤と⑥でキャプチャした映像の確認

⑫: サイレン (ブザー) を鳴らします

⑬: その他 (赤外線暗視モードなど) ※カメラの仕様によって異なる場合があります。

A デバイスを共有します

B カメラの各種設定

C 動体検知の ON/OFF

D 巡回モード※電源式のカメラで PTZ 機能が付きの方のみ

E スクリーンショットした映像を確認できます

F カメラの PTZ 操作※カメラによって異なります

G フルカラー・赤外線暗視の切り替えができます

H カメラから警告音を出せます

※カメラの機種によっては非対応の機能があります。※画像は iPhone 版です。

## 6、各種設定

【】を押し、設定モードに移ります。

設定項目

	<b>デバイス情報</b> ① デバイス名・電気量・信号強度・ID 番号バージョン表示
	<b>動体検知</b> ② 動体検知設定ができます ③ プッシュ通知：動体検知するスマホに通知が来ます
	<b>カメラ設定</b> ④記録設定 録画モード・録画画質・音声を記録する・スケジュール録画設定など
	⑤画面とサウンドの設定 A. 暗視モード a. フルカラーナイトビジョン：夜間は白色

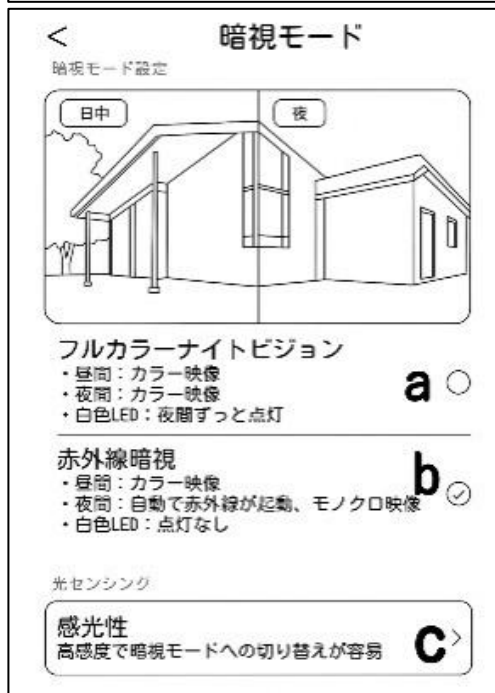

LEDが点灯しカラー撮影

b. 赤外線監視：夜間は赤外線LEDが点灯し白黒撮影

c. 感光性：高感度で暗視モードへの切り替えができます

B. 画像を反転：画像を上下反転します

C. 通話音量：デバイスの通話音量が調整できます

D. アンチフリッカ-設定

ちらつきの問題が発生した場合は、この設定パラメータを変更してください

E. プライバシーエリア：画面上で映したくない場所をカバーすることができます

※首振りの防犯カメラの場合、PTZ調整機能があります。

## ⑥ストレージ設定

【ローカルストレージ】：現在の状態・使用容量の確認

【ファイルをダウンロードする】：録画画像を

ダウンロードできます。

【フォーマット】：マイクロSDをフォーマットします。

### ➤ 詳細設定

#### ⑦ 詳細設定

F：インジケータ ： 本体前面の状態表示

LEDを消灯できます

G：デバイス音声通知：日本語を選択ください

H：WiFi の信号強度を表示します

J：時間同期 ：カメラ時間をスマート

フォンに同期 します

K：タイムゾーン設定：GMT +9:00 を選択く

ださい

L：サマータイム ：サマータイムを設定で

きます

M：Alexaサービス認証

N:カメラを再起動します

P:カメラを削除してリセットします

### ➤ 情報

⑦ カメラのモデル

⑧ デバイスを共有：他のスマートフォンに共有する

⑨ ヘルプ



## 7、動体検知設定

【】→動体検知



- ① 動体検知をオンにしてください
- ② 検知感度：感度調整が出来ます
- ③ 人形のフォトフレーム：フレームを通してビデオの人々をマークします
- ④ 画面検知エリア設定：検知エリアを限定すれば、重要ではない警報を減らすことができます。  
エリアモード：画面内の一部分のみを動き検知エリアにします。  
警戒線モード：画面内に線を描画し、動くものが線に触れると検知が働きます
- ⑤ 警告音設定：動体検知すると、カメラがアラームを鳴らして警告します
- ⑥ 白色警告灯：動体検知すると、カメラがライトを発光して警告します



## 8、録画設定

【】→記録設定



### ① 録画モード

A.最適電源：検知された後、録画時間を  
5 秒、10 秒、20 秒、30 秒間と選択できます

B.最適録画：モーション検知後、  
モーションが終わるまで録画します

C.常時録画：常に録画しますが、電池の消耗  
が激しい為、お勧めしません※電池の消耗を考  
え、常時録画及び自動録画はお勧め出来か  
ねます。

### ②「録画画質」

・SD ビデオ：低画質

・HD ビデオ：高画質

④ 人のみを記録する：人の形に反応して録画しま  
す

音声を録音する：音声の録音ができます

## 9、録画再生

映像を見ている時に【録画再生】をタップするとクラウドやローカル録画再生モードに移行します。クラウドサービスを利用しない場合、ローカルをタップしてください。



- ① 画面の【そのほかの日付】をタップすると日付を変更できます。
- ② タイムバーから再生したい時間帯にスライドして再生をしてください。  
日付の下の青点があるとデーターがあります。
- ③ ライブビュー：ライブ画面に戻ります。
- ④ 再生ビデオをダウンロードする：映像リストが表示されますのでタップしてください。
- ④ タイムバーをピンチすることで時間帯を広げる事ができます。

## 10、共有方法（シェア）

複数のスマートフォンで共有（シェア）する

※ 複数のスマートフォンでシェアする場合シェアされたスマートフォンには通知が来ません。

⑤ カメラ登録を参考に

- ① まず、1 台目のスマートフォンにカメラを登録してください。
- ② 次に、2 台目のスマートフォンに「ESeeCloud」アプリをインストールしてください。
- ③ 1 台目のスマートフォンでカメラの映像を表示させてください。

### 【共有手順】

- 1 台目のスマートフォンで、画面上の【共有】ボタンをタップしてください。
- 共有先へのアクセス権限を選択し、画面右下の【共有を続行】をタップしてください。
- 共有先（2 台目のスマートフォンの電話番号またはメールアドレス）を入力し、【共有の招待メールを送信】をタップしてください。

- 2 台目のスマートフォンで「ESeeCloud」アプリを開き、【情報】をタップしてください。
- 次に【シェア】をタップし、【友達から】を選択して、1 台目から共有されたデバイスを受け入れてください。

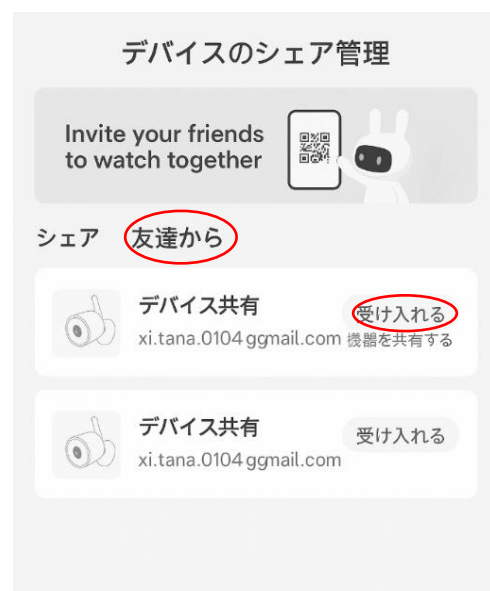

## 11、グループ画面設定方法

【ESeecloud】アプリを利用するデバイスが複数台ある場合マルチ画面で見ることが可能です。



- ① 【グループ】や【+】をタップします。
- ② 複数台のリストが表示されますので写真をタップし、リストに追加します。
- ③ グループの名前を入力します（任意）、【完了】をタップして終了です。

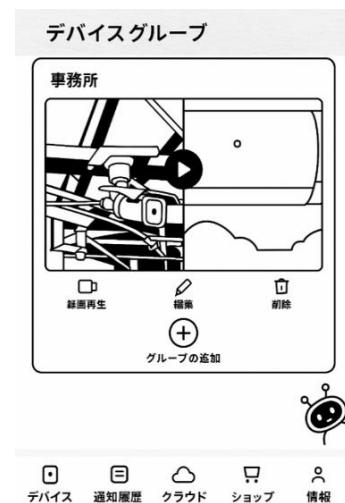

③ デバイスの画面に新規にグループ割りされた写真が作成されます。4 画面もしくは 8 画面で見ることが可能です。

注意:シェアされたカメラは、リストアップされませんのでグループに加える事はできません。

## 12、カメラの再設定

- ① カメラを再設定する際は、【:】を選択し【削除】してください。
- ② カメラの削除を確認し 4【カメラの登録】より再度カメラの接続をしてください。



## 13、保証について

返品キャンセル	期限	商品到着日または商品発送翌々日より7日以内	送料	振込手数料
	お客様都合	未開封・未使用品であり製品、箱、付属品が新品同様である事	お客様負担	お客様負担 ※一律 300円
		商品再生手数料 (御購入代金(税抜き本体価格)の15%+消費税)+ 発送時送料 ※商品再生手数料が2,750円未満の場合は一律2,750円		
初期不良	当社にて検品の上、初期不良が認められた場合に限り 検品の上、初期不良が認められない場合は商品を着払いで返送させていただきます。	当社負担	当社負担	
交換	期限	商品到着日または商品発送翌々日より7日以内	送料	発送方法
	お客様都合	未開封・未使用品であり製品、箱、付属品が新品同様である事 別機種交換で差額が出る場合は、商品受取時に代引きでお支払いください。返金時は振込対応(手数料お客様負担)。 ※カメラ交換は1回限りです。	往復 お客様負担	SENDバック

	初期不良	当社にて検品の上、初期不良が認められた場合に限る	当社負担	センドバック
		別機種への交換により差額が発生する場合は、商品お受け取り時に代金引換にてご精算をお願いいたします。 なお、返金が発生する場合は、当社よりお振込にてご返金いたします（振込手数料は当社が負担いたします）。		
修理	無償修理	商品到着日または商品発送翌々日より1年以内 ※オプション購入の場合は延長期間まで	往復 お客様負担	センドバック
	有償修理	商品到着日または商品発送翌々日より1年間を超えたもの ※オプション購入の場合は延長期間を超過したもの		

## 14、問い合わせ

- メールでのお問い合わせ [ メールアドレス support@em-group.jp ]
- LINEでのお問い合わせ [ 公式アカウント @407nucbe ]



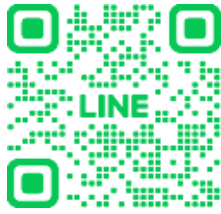

※対応は平日のみとなります。

## 15、よくある質問 & トラブルシューティング

### ① 電波の到達距離について



見通し（カメラとモニターや Wi-Fi ルーターの間に障害物がない状態）では、通信距離は最大約 300m となります。ただし、以下のような環境では電波が届きにくくなりますのでご注意ください。

- 鉄筋や鉄骨を使用した建物で使用する場合
- カメラとモニターが別の階や別棟に設置されている場合
- カメラとモニターの間に、外壁や金属製の扉・雨戸、トタンなどの金属外装材、金属箔を含む断熱材、金属製家具などの障害物がある場合

そのため、一般的な木造住宅における通信距離の目安は約 10～40m 程度です。

設置環境に応じて、電波の届く範囲内でご使用ください。

## ② アカウントの登録時上手く進まない。

- メールアドレスが間違っています。再度慎重に入力してください。
- 「@」「.」「-」「\_」など、全て半角文字です。

また、余計なスペース（余白）が入らないようにしてください。

## ③ カメラが「オフライン」表示

- しばらく待っても「オンライン」に変わらない場合は、アプリを再起動してください。
- カメラの電源を OFF→ON した後、再度ログインしてください。
- Wi-Fi ルーターとカメラを再起動してください。
- カメラが Wi-Fi ルーターまたは録画機（NVR）の通信範囲を超えていないかご確認ください。  
通信範囲外の場合は、カメラをより近い位置に移動してお試しください。
- Wi-Fi ルーターを変更したり、Wi-Fi パスワードを変更した場合は、アプリ上でデバイスを削除し、カメラをリセットして再接続する必要があります。

## ④ 記録メディアについて

- 本機は**最大 128GB** までの microSD カードに対応しています。  
microSD カードは Class4～10 の製品をご使用ください。特に防犯カメラのような常時録画・繰り返し書き込みが発生する用途では、書き込み耐性の高い「SLC」または「MLC」タイプの microSD カードを推奨します。
- 各種記録メディアには書き込み耐久性に応じた寿命の目安があります。以下を参考に、定期的に交換してください。

種類	書き込み寿命の目安
SLC（高耐久）	約 100,000 回
MLC（中耐久）	約 10,000 回
TLC（低耐久）	約 1,000 回

- microSD カードは消耗品ですので、1～2 年を目安に交換することをおすすめします。
- 記録メディアの寿命や仕様に関しては、ご使用の microSD カードの製造メーカーにご確認ください。
- 録画データの安定性を保つため、1～2 ヶ月に 1 回程度、本機でフォーマットすることを推奨します。

## ⑤ 録画されない

- ルーターに直接接続する場合は、起動する前に microSD カードを挿入してください。
- カメラの PIR 検知がオンになっていることを確認してください。
- ワイヤレス NVR の録画設定を確認してください。
- アプリで microSD カードの状態が正常か確認してください。異常な場合は、microSD カードをフォーマットしてみてください。または microSD をスロットから抜き差ししてください。
- ご使用中のカメラが、「microSD カード保存」または「クラウド保存」のどちらを採用しているかをご確認ください。クラウド保存が有効になっている場合、microSD カードには録画されません。アプリの保存設定をご確認ください。

## ⑥ 通知を受信できない

- スマートフォン側のアプリ通知設定をご確認ください。通知が無効になっていると、検知通知を受け取ることができません。
- また、スマートフォン本体の設定（通知の許可・省電力設定・バックグラウンド通信制限など）が影響している場合があります。設定内容をご確認ください。
- 上記を確認しても通知が届かない場合は、ご利用の通信会社やスマートフォンメーカーにご相談のうえ、通知機能や制限設定の詳細をご確認ください。

## ⑦ 検知がないときも録画される

カメラをアプリで手動操作して映像を確認した場合にも、その映像が microSD カードに録画として保存される仕様となっています。これは仕様上の動作であり、PIR 検知（動体検知）がない場合でも、ユーザーがアプリから映像を表示した時点で録画が自動的に行われるためです。

### **ご注意**                      **電源部分は防水処理が必要です**

防水仕様のカメラであっても、配線の接続部や電源アダプターは防水ではありません。

そのため、屋外に設置される際は、必ず電源部分に適切な防水処理を施していただく必要があります。

防水処理を行わずに設置された場合、水濡れによる故障の原因となります。

なお、**電源部分の浸水による故障は保証対象外となります**ので、あらかじめご了承ください。

設置の際は、防水ボックスや屋外用コンセントなどを使用し、電源部分が水に触れないよう十分にご注意をお願いいたします。

# 無線カメラの接続方法

屋外で電源接続する場合は、屋外用防水ボックスを利用して、アダプターやコンセントが雨水で濡れないように設置して下さい。

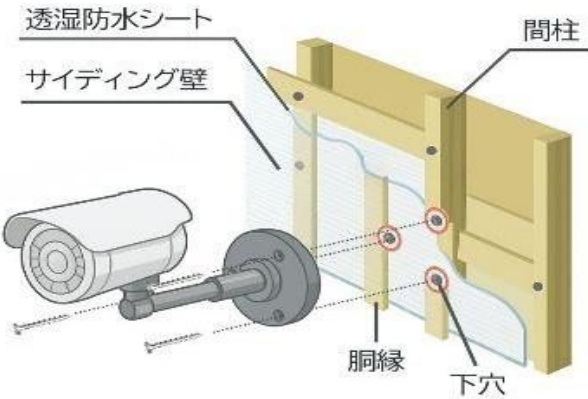
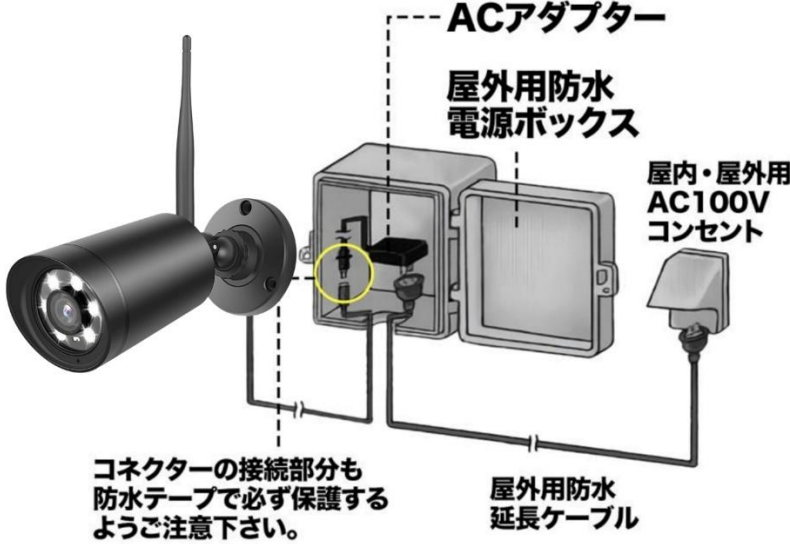

カメラをしっかり固定するため、外壁の材質に合わせ、最適なアンカープラグをご利用下さい。  
 ※コンクリートアンカーは商品に付属

コンクリートに穴を開ける場合は専用工具(電動ドリルなど)をご利用下さい。



---

# AKB GADGET

株式会社 英明社

アフターサービスセンター：

〒101-0023 東京都千代田区神田松永町 10-1 長谷川ビル

TEL：03-6285-2568

E-mail：[support@em-group.jp](mailto:support@em-group.jp)

※弊社の製品で、機器の故障や破損事故、あるいは万が一が発生した際及び拡張対応が未対応に関し、弊社及び販売店は一切その責任を負いかねますので予めご了承ください。

※社外との接続、取り扱い仕様や用途で起き得る場合も含め対象となります。

※特殊な環境（極端の高温場所・粉塵が多い場所・振動／騒音／塩害／多湿な場所など）でご使用される場合は、別途弊社までお問い合わせ願います。